

Karley **BASSINET**

Owner's Manual

ITEM#: 441

Para Español,
ver página 18

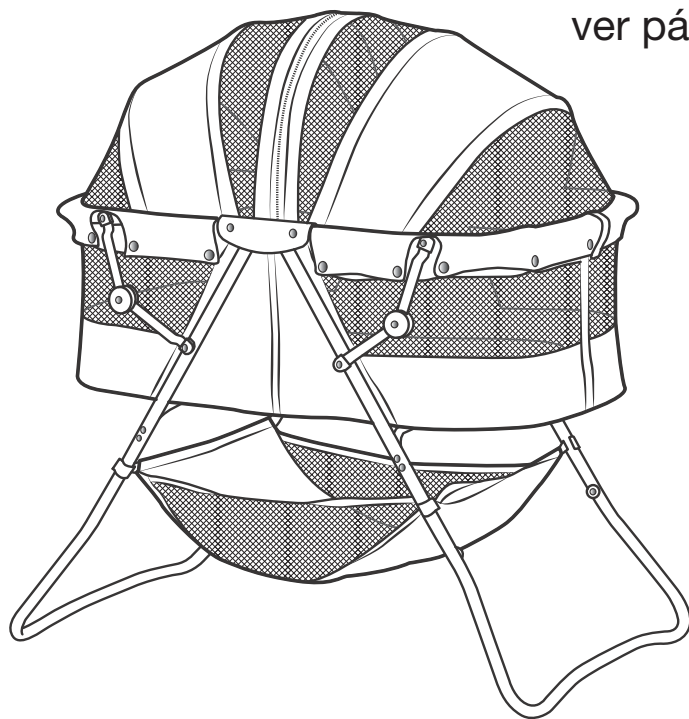

Read all instructions before
assembling and using the product.

IMPORTANT - Keep Instructions
for future use.

DOM
FAMILY

PARTS

Please check to make sure that all of the following parts listed are included in the box when opened. If there are any missing parts, please contact Dream On Me before using the product.

Thank You!

... for choosing **Dream On Me** and congratulations on joining our family; a family that has been transforming lives for 30 years!

We appreciate your feedback and wish you the very best in the coming years with your new addition. If you have any questions or concerns please don't hesitate to reach out to us. One of our trusted Customer Care representatives will be happy to assist you.

Thank you again for entrusting us to supply you with safe, and affordable baby products and accessories.

For further opportunities and offers follow us on:

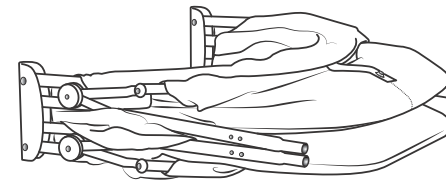

A Bassinet (x1)

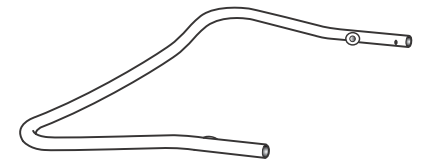

B Legs (x2)



C Basket (x1)



D Mattress Pad (x1)

WARNINGS

⚠️ WARNING

Failure to follow these warnings and the instructions could result in serious injury or death.

FALL HAZARD — To help prevent falls, do not use this product when the infant begins to push up on hands and knees or has reached 25 lbs weight or up to approximately 3 months, whichever comes first.

SUFFOCATION HAZARD!

- Infants have suffocated:

- In gaps between extra padding and side of the bassinet, and
- On soft bedding.

Use **ONLY** the pad provided by Dream On Me. Never add a pillow, comforter, or another mattress for padding.

⚠️ WARNING

To reduce the risk of SIDS, pediatricians recommend healthy infants be placed on their backs to sleep, unless otherwise advised by your physician.

⚠️ WARNING

When the canopy is not in use, strap the hood after opening to prevent the canopy from falling into the bassinet presenting a risk of injury.

⚠️ WARNING

If a sheet is used with the pad, use only the one provided by the bassinet manufacturer to fit the dimension of the bassinet mattress.

WARNINGS

⚠️ WARNING

- Strings and cords can cause strangulation!
- Do not place items with a string around child's neck such as hood strings, pacifier cords, etc.
- Do not suspend strings over the bassinet or attach strings to toys.

⚠️ WARNING

- Please follow all of these instructions to ensure the safety of your child.
- Retain these instructions for future reference.
- Please read all instructions before using the bassinet.
- Never leave child unattended.
- Keep fingers (your and baby's) away from hinges when opening or closing the bassinet. Be certain the bassinet is locked in the open position before allowing your child near the bassinet.
- When using the bassinet, never place the product near edges of countertops, tables, or other high surfaces.
- Never allow your bassinet to be used as a toy.
- To clean use only mild household soap or detergent and warm water on a sponge or clean cloth.
- Check your bassinet for loose screws, worn parts, torn material or stitching on a regular basis. Replace or repair parts as needed.
- Discontinue use of the bassinet should it malfunction or become damaged or broken. Please contact our customer service parts hotline to arrange for repair or obtain replacement parts.
- Adult supervision is necessary for your baby up to approximately 3 months.

Bassinet Frame Setup

1

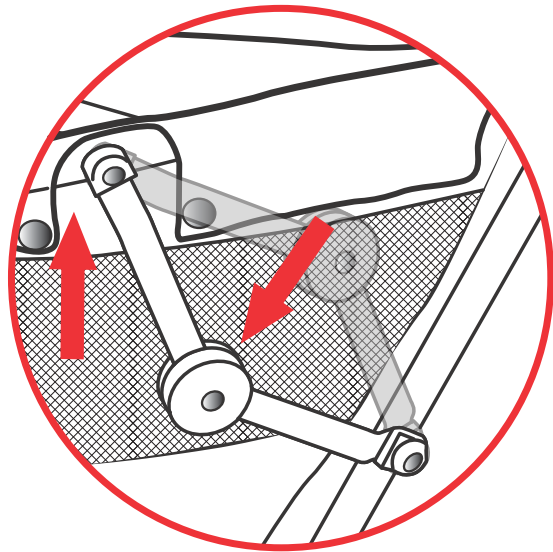

(A)

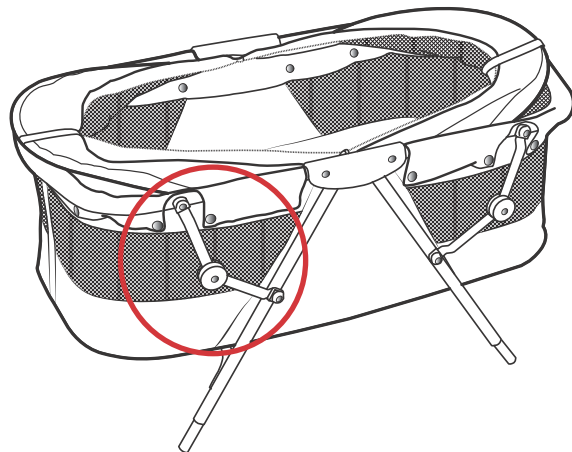

1. Unfold the Bassinet (A). Lift the top of the frame and press down on each frame stabilizer to lock the frame into place.

Bassinet Leg Assembly

2

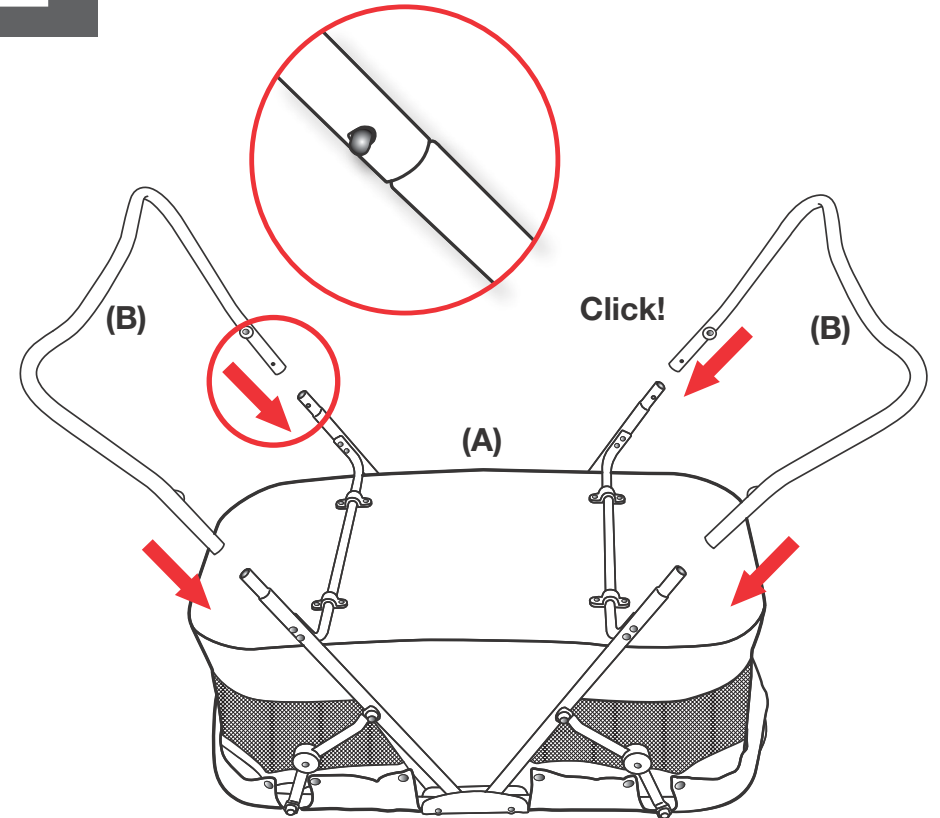

2. Assemble the Legs (B) by inserting them into the bassinet frame until they click into place.

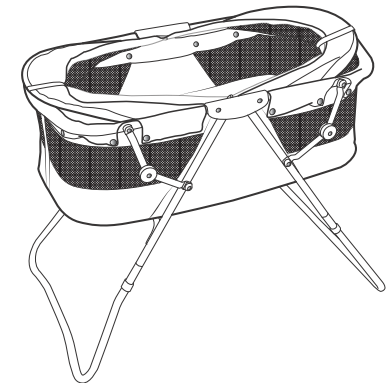

Basket Attachment

3

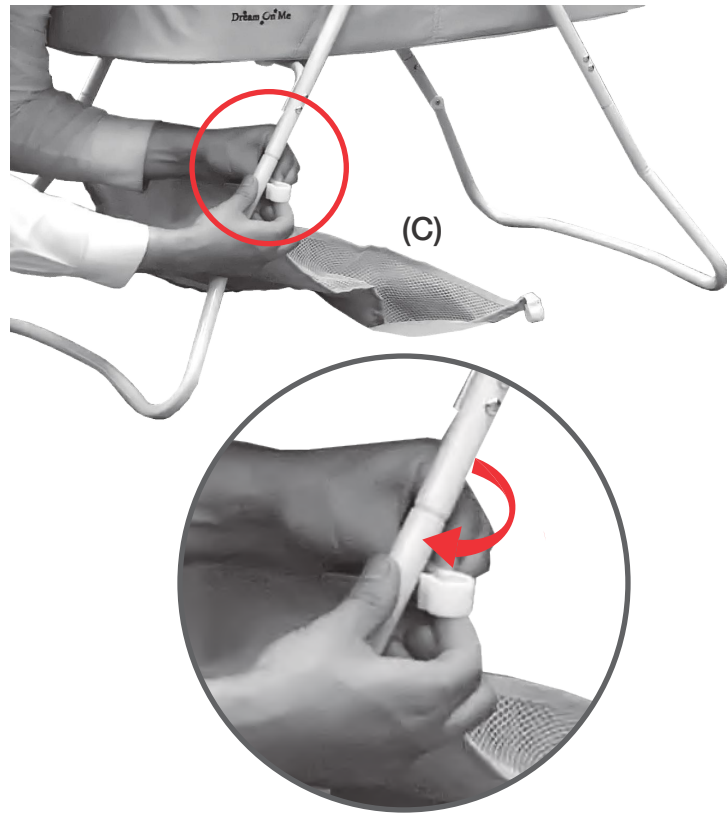

3. Attach the Basket (C) to each of the legs using the plastic tube clips.



Mattress Pad

4

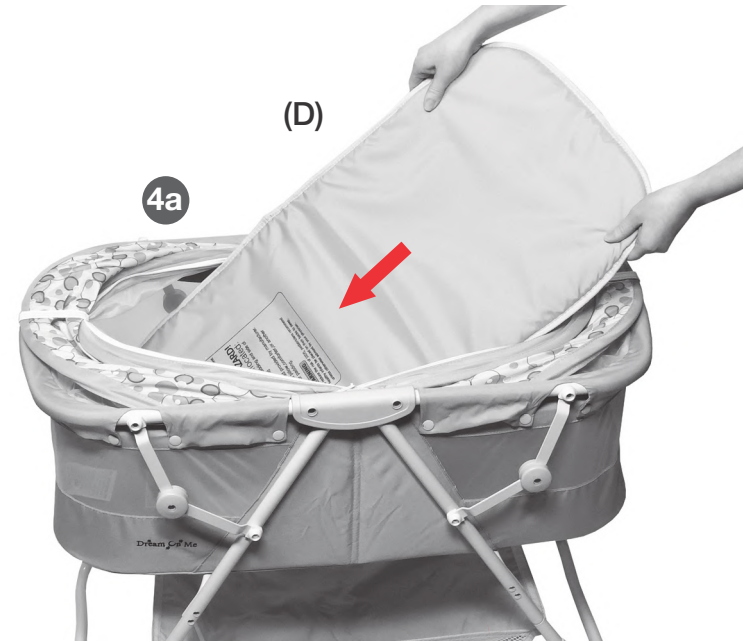

4a. Place the Mattress Pad (D) inside of the bassinet.

4b. Press on it to make sure that it is laying flat.

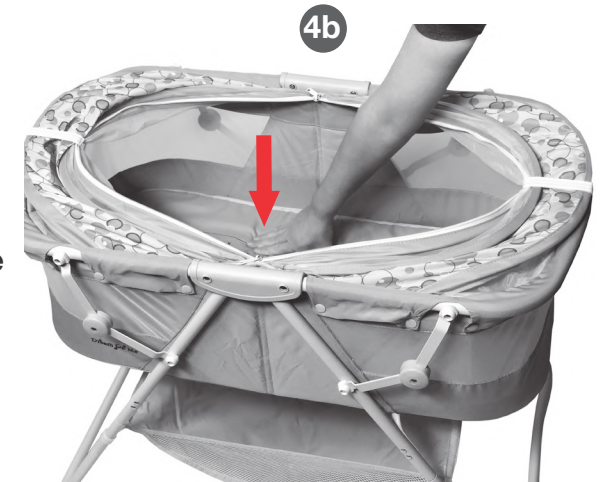

Canopy

5

5a. To use the canopy, unsnap the strap holding the canopy in place

5b. Lift both ends of the canopy and use the zipper in the middle to close the canopy.

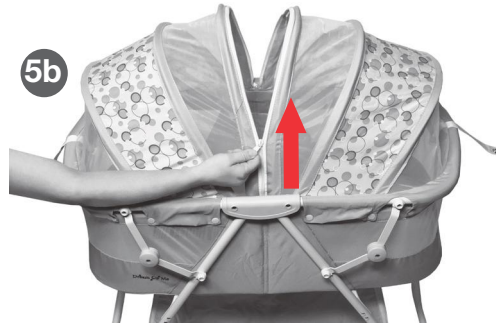
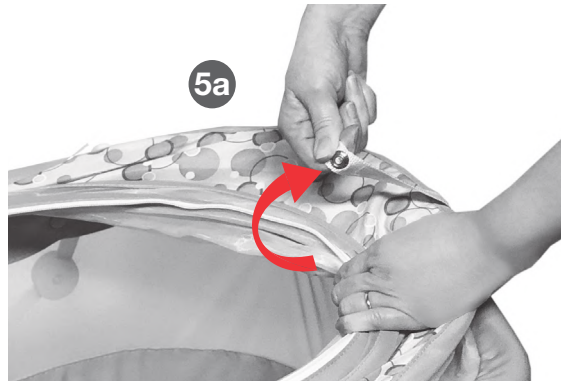

! WARNING

When the canopy is not in use, the strap **MUST** be used to prevent the canopy from drooping into the bassinet, causing an injury.



Folding

6

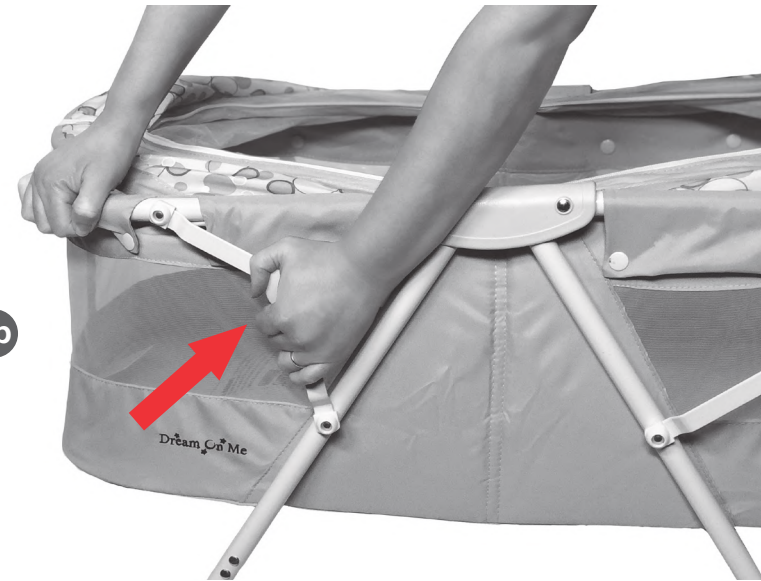

6a. Unzip the canopy and take down both sides.

6b. Pull up on the frame stabilizers and proceed to collapse and fold the bassinet, as shown.

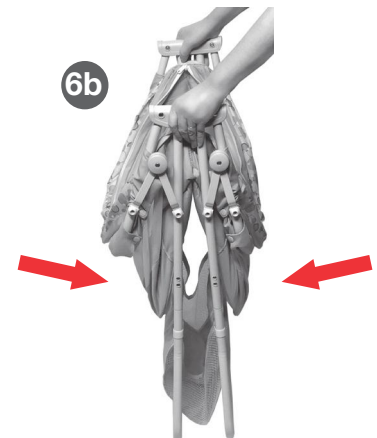

CARE AND MAINTENANCE

Ocasionally check your product for loose screws, worn parts, torn material or stitching. Replace or repair the parts as needed. Use only Dream On Me replacement parts.

- Keep this product in a cool dry place. If this product happens to get wet, wipe with a dry cloth and allow to air-dry completely.
- Excessive exposure to direct sunlight or heat could cause fading or warping of parts.
- To clean this product, wipe clean with damp cloth use only household soap and warm water. **NO BLEACH OR DETERGENT.**

If you live in the USA you can register your product online by visiting us at www.dreamonme.com/registration or return the registration card pro-vided with your product.

If you have any questions or concerns, please contact us at:



Customer Support:
732-366-1788

Website:
www.dreamonme.com

Mail:
Dream On Me
1532 S. Washington Ave.
Piscataway TWP, NJ 08854
USA



1532, S. Washington Avenue
Piscataway, NJ 08854
Phone: 732-752-7220
E-mail: info@dreamonme.com
Customer Care: +1 (732) 366-1788

www.dreamonme.com

Follow us on

@dreamonmeinc @dreamonmeinc

to get your nursery featured on our social media.

Enter our monthly giveaway!
Simply scan the QRcode to register.



slumber baby

sweetpea baby

évolur
evolving with your baby

MOISÉS

Karley

Manual

NUMERO: 441

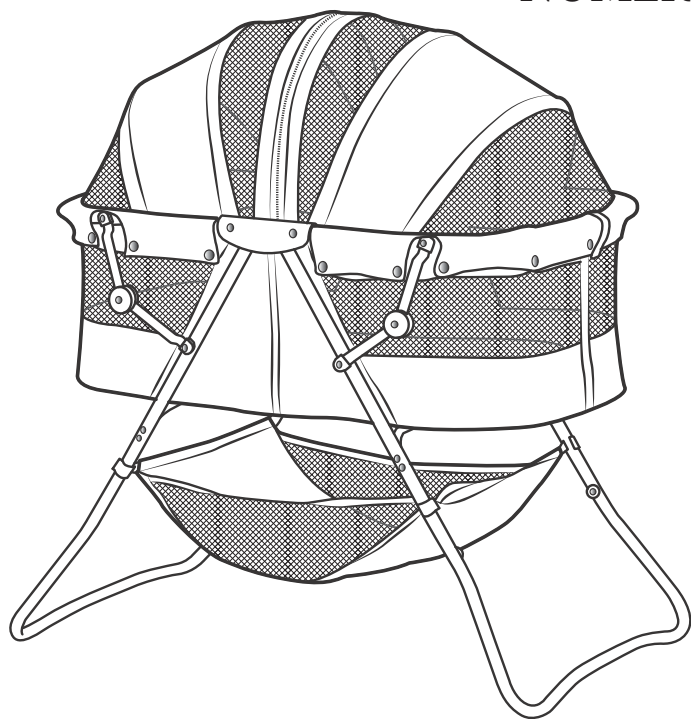

Lea todas las instrucciones antes de ensamblar y usar el producto.

IMPORTANTE - Guarde las instrucciones para uso futuro.

DOM
FAMILY

Gracias!

... por elegir **Dream On Me** y felicitaciones por unirse a nuestra familia; una familia que lleva 30 años transformando vidas!

Agradecemos sus comentarios y le deseamos lo mejor en los próximos años con su nueva incorporación. Si tiene alguna pregunta o inquietud, no dude en comunicarse con nosotros.

Uno de nuestros representantes de atención al cliente de confianza estará encantado de ayudarle.

Gracias nuevamente por confiar en nosotros para que le proporcionemos productos y accesorios para bebés seguros y asequibles.

Para más oportunidades y ofertas síganos en:



PARTES

Asegúrese de que todas las siguientes partes enumeradas estén incluidas en la caja cuando se abran. Si faltan piezas, póngase en contacto con DREAM ON ME antes de usar el producto.

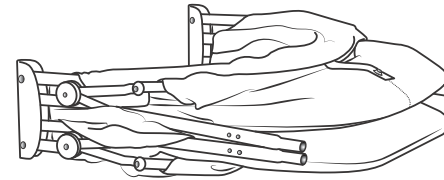

A Moisés (x1)

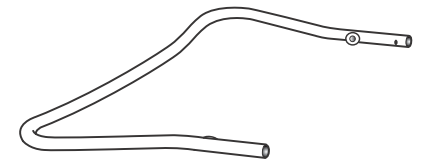

B Patas (x2)



C Cesta (x1)



D Colchoneta (x1)

ADVERTENCIA

! ADVERTENCIA

El incumplimiento de estas advertencias y las instrucciones podría provocar lesiones graves o la muerte.

PELIGRO DE CAÍDAS — Para ayudar a prevenir caídas, no use este producto cuando el bebé comience a empujarse sobre las manos y las rodillas o haya alcanzado 25 libras de peso o hasta aproximadamente 3 meses, lo que ocurra primero.

RIESGO DE ASFIXIA!

■ Los bebés se han asfixiado:

- En espacios entre el acolchado adicional y el costado del moisés, y
- Sobre ropa de cama blanda.

Utilice ÚNICAMENTE la almohadilla proporcionada por Dream On Me. Nunca agregue una almohada, edredón u otro colchón como relleno.

! ADVERTENCIA

Para reducir el riesgo de SMSL, los pediatras recomiendan que los bebés sanos se coloquen boca arriba para dormir, a menos que su médico le indique lo contrario

! ADVERTENCIA

Cuando el dosel no esté en uso, sujete el dosel después de abrirla para evitar que el dosel caiga dentro del moisés y presente un riesgo de lesiones.

! ADVERTENCIA

Si se usa una sábana con la almohadilla, use solo la proporcionada por el fabricante del moisés para que se ajuste a la dimensión del colchón del moisés.

ADVERTENCIA

! ADVERTENCIA

- ¡Las cuerdas y los cordones pueden provocar estrangulamiento!
- No coloque artículos con un cordón alrededor del cuello del niño, como cordones de la capucha, cordones del chupete, etc.
- No suspenda cuerdas sobre el moisés ni sujete cuerdas a juguetes.

! ADVERTENCIA

- Siga todas estas instrucciones para garantizar la seguridad de su hijo.
- Conserve estas instrucciones para futuras consultas.
- Lea todas las instrucciones antes de usar el moisés.
- Nunca deje al niño sin supervisión.
- Mantenga los dedos (los suyos y los del bebé) alejados de las bisagras al abrir o cerrar el moisés. Asegúrese de que el moisés esté bloqueado en la posición abierta antes de permitir que su hijo se acerque al moisés.
- Cuando utilice el moisés, nunca coloque el producto cerca de los bordes de encimeras, mesas u otras superficies altas.
- Nunca permita que su moisés se use como un juguete.
- Para limpiar, use solo jabón o detergente doméstico suave y agua tibia en una esponja o paño limpio.
- Revise su moisés en busca de tornillos sueltos, piezas desgastadas, material rasgado o costuras con regularidad. Reemplace o repare las piezas según sea necesario. Descuento en el uso de la cuna en caso de que no funcione bien o se dañe o rompa. Comuníquese con nuestra línea directa de repuestos de servicio al cliente para coordinar la reparación o reemplazo de repuestos.
- La supervisión de un adulto es necesaria para su bebé hasta aproximadamente los 3 meses.

Configuración Del Marco De La Moisés

1

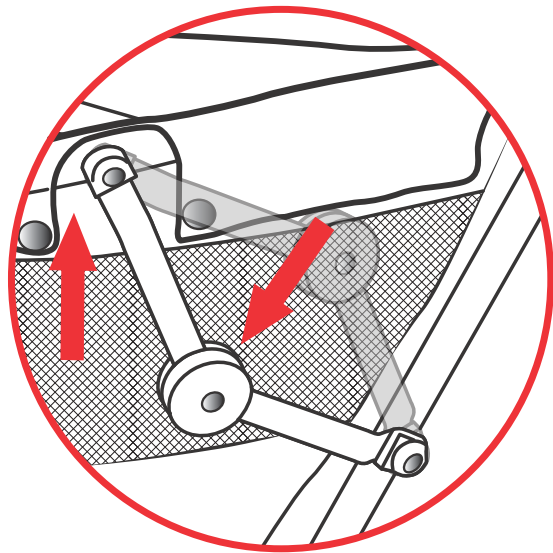

(A)

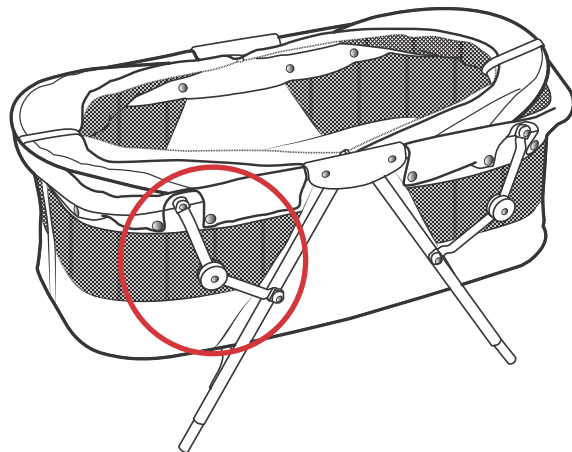

1. Despliegue el moisés (A). Levante la parte superior del marco y presione hacia abajo en cada estabilizador del marco para bloquear el marco en su lugar.

Montaje De La Pata Del Moisés

2

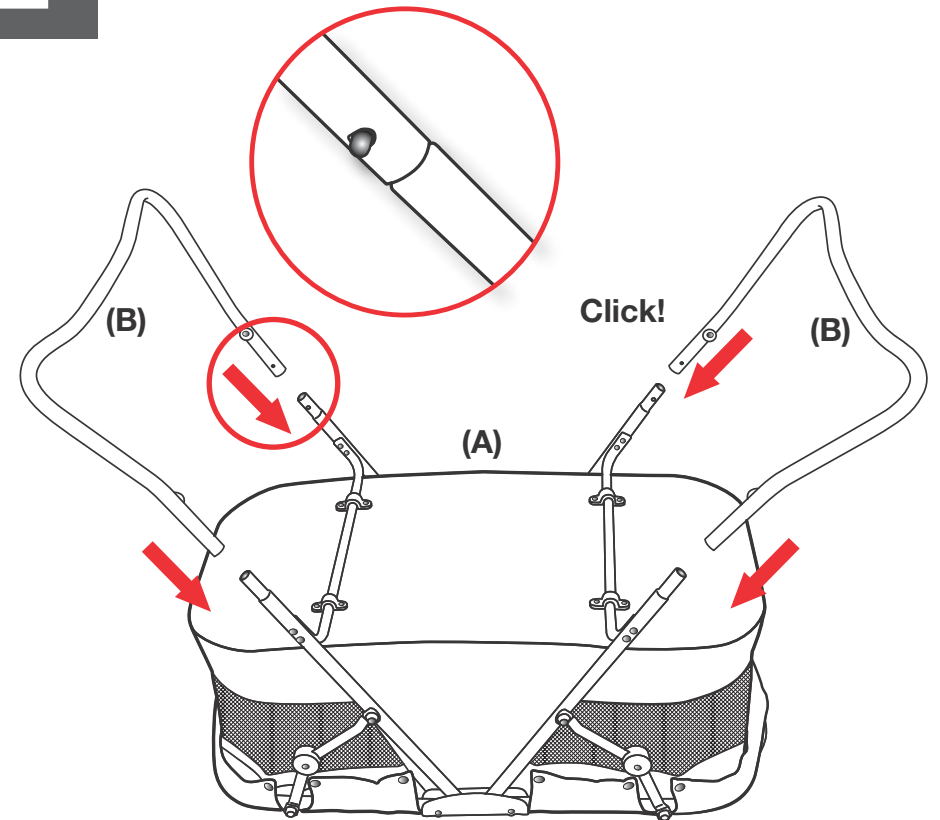

2. Ensamble las patas (B) insertándolas en el marco del moisés hasta que encajen en su lugar.

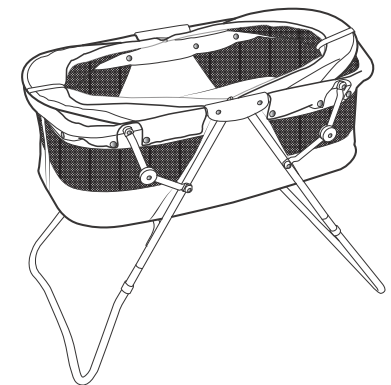

Accesorio de cesta

3

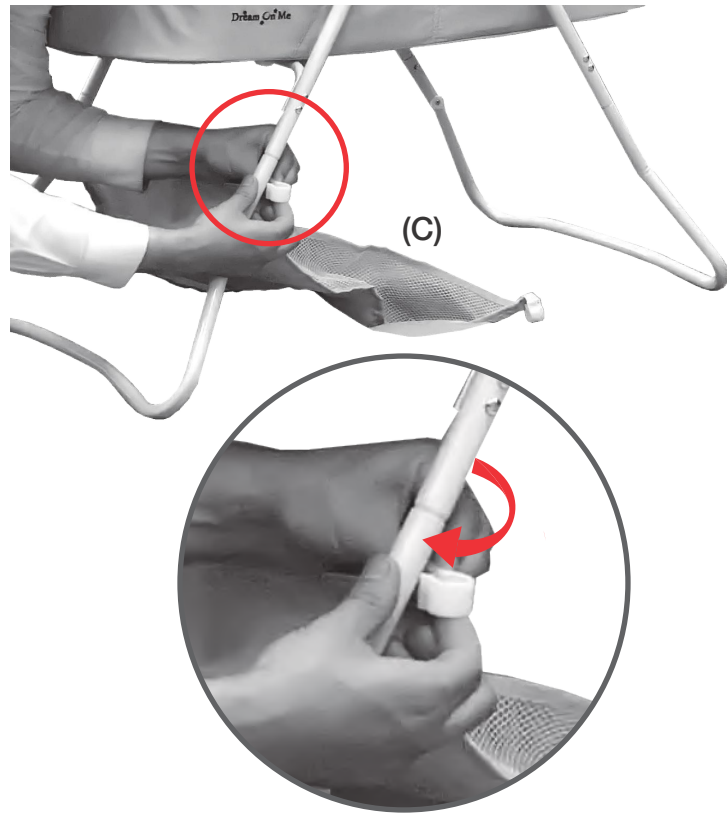

3. Fije la canasta (C) a cada una de las patas usando los clips de plástico para tubos.



Colchoneta

4

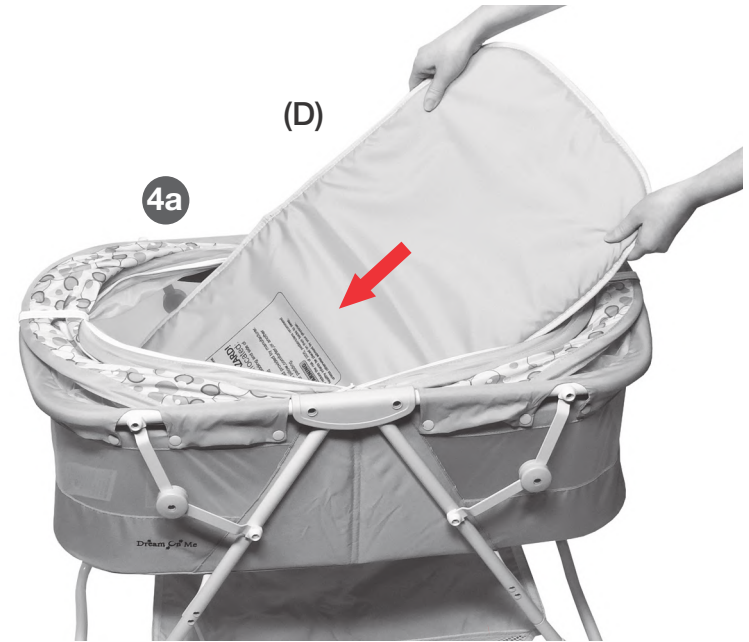

4a. Coloque la almohadilla del colchón (D) dentro del moisés.

4b. Presiónelo para asegurarse de que quede plano.

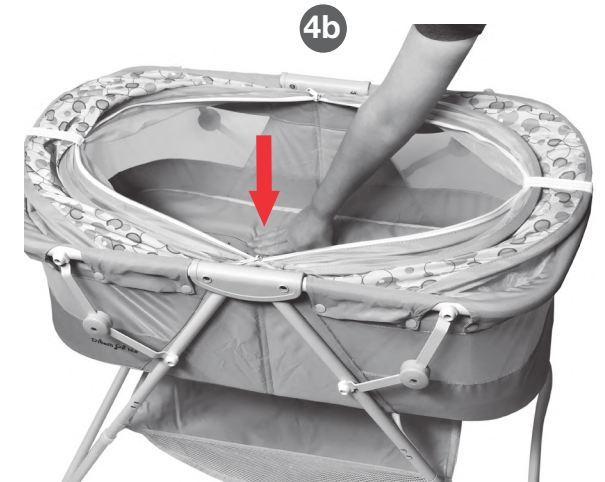

Para Usar El Dospel

5

- 5a. Para usar el dosel, desabroche la correa que sujeta el dosel en su lugar
- 5b. Levante ambos extremos del dosel y use la cremallera en el medio para cerrar el dosel.

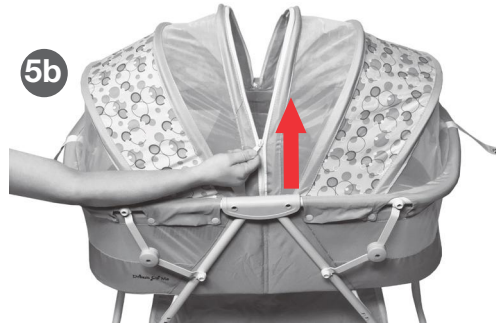
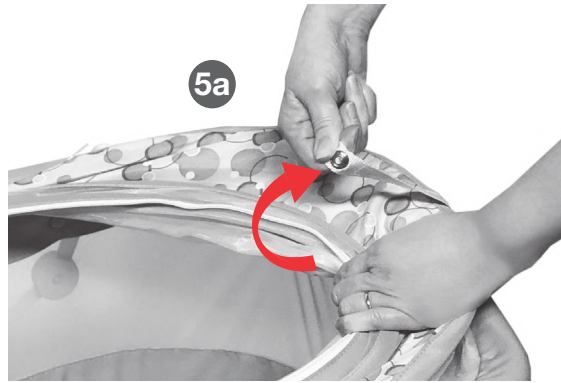

! ADVERTENCIA

Cuando el dosel no está en uso, se DEBE usar la correa para evitar que el dosel se caiga dentro del moisés y cause una lesión.



Como Doblar

6

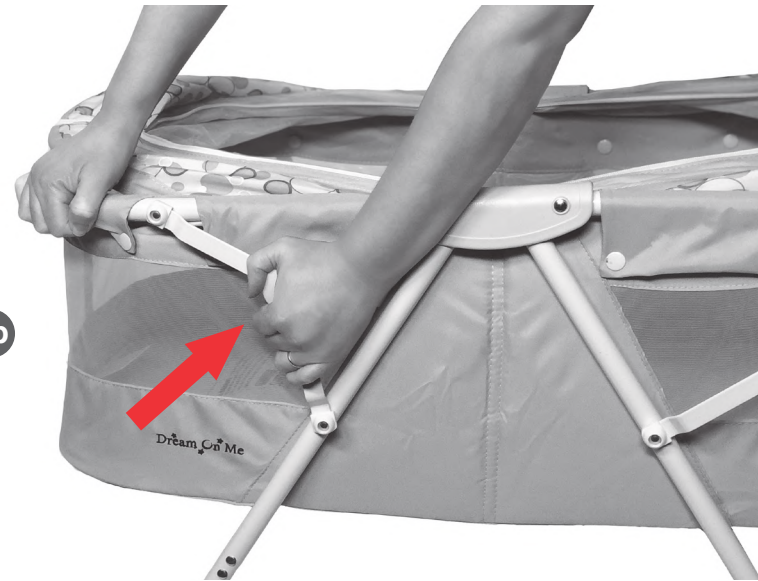

- 6a. Abra el dosel y baje ambos lados.
- 6b. Tire hacia arriba de los estabilizadores del marco y proceda a colapsar y doblar el moisés. como se muestra. 6b.

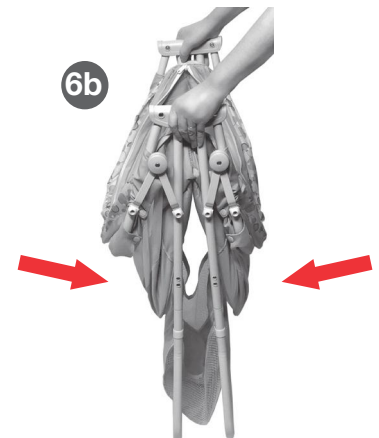

CUIDADO Y MANTENIMIENTO

Ocasionalmente, revise su producto en busca de tornillos sueltos, piezas desgastadas, material rasgado o costuras. Reemplace o repare las piezas según sea necesario. Utilice únicamente piezas de repuesto Dream On Me.

- Mantenga este producto en un lugar fresco y seco. Si este producto se moja, límpielo con un paño seco y déjelo secar al aire por completo.
- La exposición excesiva a la luz solar directa o al calor podría causar decoloración o deformación de las piezas.
- Para limpiar este producto, límpielo con un paño húmedo y use solo jabón doméstico y agua tibia. SIN LEJÍA NI DETERGENTE.

Si vive en los EE. UU., Puede registrar su producto en línea visitándonos en www.dreamonme.com/registration o devolviendo la tarjeta de registro proporcionada con su producto.

Si tiene alguna pregunta o inquietud, comuníquese con nosotros al:



Atención al cliente:
732-366-1788

Sitio web:
www.dreamonme.com

Correo:
Dream On Me
1532 S. Washington Ave.
Piscataway TWP, NJ 08854
USA

Atención al cliente: 732-366-1788



1532, S. Washington Avenue
Piscataway, NJ 08854
Phone: 732-752-7220

E-mail: info@dreamonme.com
Customer Care: +1 (732) 366-1788

www.dreamonme.com

Síguenos a

 [@dreamonmeinc](https://www.facebook.com/dreamonmeinc)  [@dreamonmeinc](https://www.instagram.com/dreamonmeinc)
para que su guardería aparezca en nuestras
redes sociales.

¡Participa en nuestro sorteo mensual!

Simplemente escanee el código QR para registrarse.



slumber baby

sweetpea baby

évolur
evolving with your baby